

## 第52回山陰選手権

- <主催> 島根県テニス協会・鳥取県テニス協会
- <主管> 島根県テニス協会 競技運営委員会
- <期日・種目> 令和6年5月3日(金・祝)一般男・女単 男35・45・55単 《雨天決行》  
令和6年5月4日(土・祝)一般男・女複 男45・55複 女45複 《雨天決行》
- <会場> 松江総合運動公園テニスコート(オムニ16面)
- <大会運営委員長> 売豆紀 忠
- <レフェリー> 日高久美子【B級レフェリー資格者】
- <試合方法> 1. 8ゲームプロセットを原則とし、JTAルールに準じて行う。  
2. 一般男女は島根県ランキングポイントG2対象  
年齢別男女は島根県一般ランキングポイントG4対象  
3. **ウォーミングアップ 初戦のみ3分間 次ラウンドより、サービス6本**
- <受付締切時間> ドローに掲載されている指定時間の10分前には受付を完了すること。  
ウエイティングの選手は9時30分までに受付を完了すること。
- <使用球> ダンロップフォート
- <審判> セルフジャッジ

### 大会注意事項

- 1) 筋ケイレンによるメディカルタイムアウト(MTO)は取れません。
- 2) 競技規則について  
①服装:「JTA TENNIS RULE BOOK 2024」に基づきレフェリーが判断します。  
・男女ともにコンプレッションウェア(ロングパンツ、アンダーシャツ)の着用可  
②競技規則:「JTA TENNIS RULE BOOK 2024」に基づきます。
- 3) 状況によって、照明を点灯して行うことがあります。
- 4) 本大会は、天候・試合進行の事情で競技方法を変更して行う場合があります。
- 5) 試合中の傷害等の応急手当は、主催者側で行いますが、その後の責任は負いかねます。
- 6) 本トーナメントは、すべてのプレーヤーを公平に扱います。  
※緊急時連絡先:レフェリー 日高久美子 (090-4107-0706)

# 一般男子シングルス

会 場: 松江総合運動公園テニスコート  
 (指定時間の10分前には受付を完了すること)

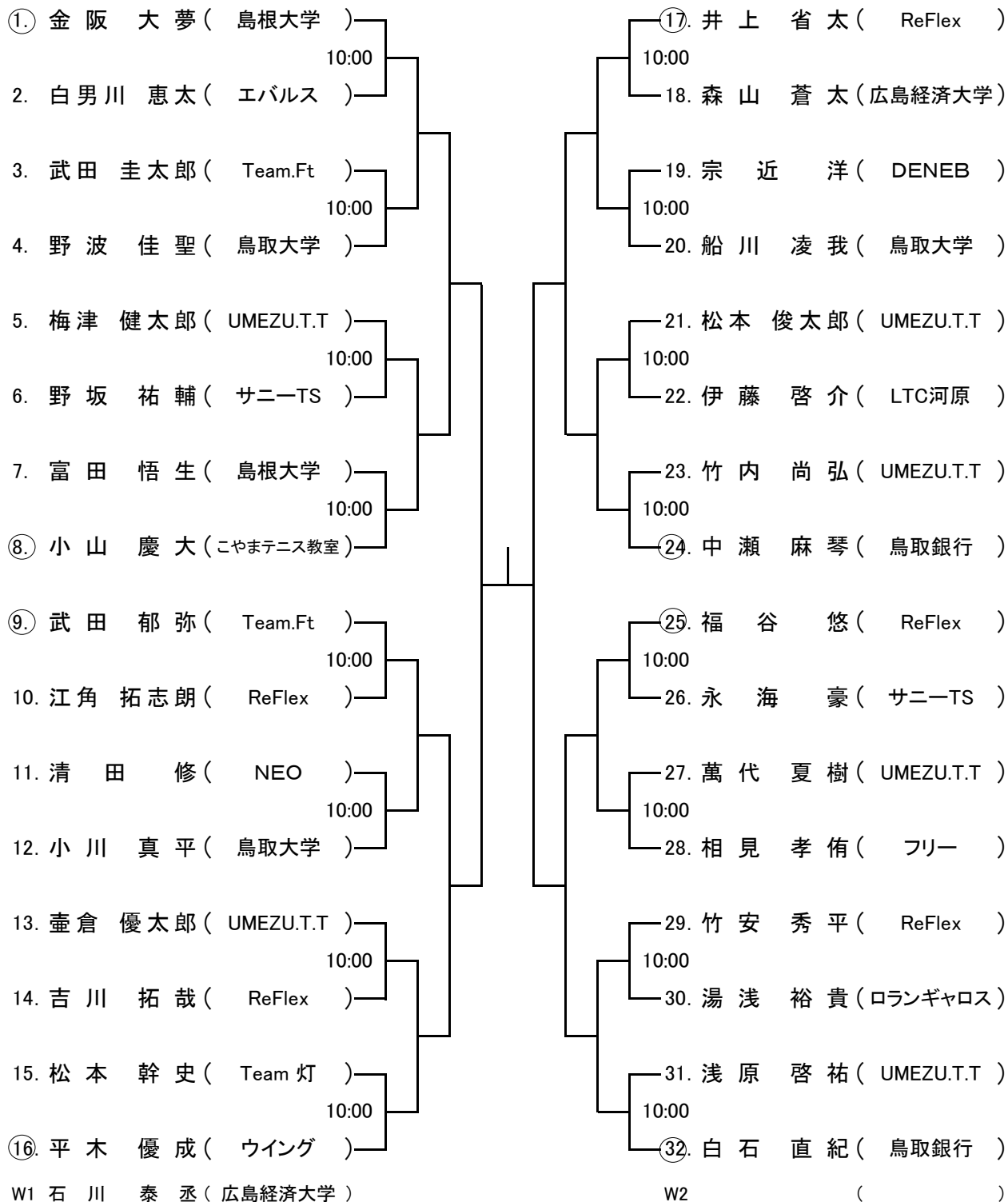

## 一般女子シングルス

会場: 松江総合運動公園テニスコート  
(指定時間の10分前には受付を完了すること)

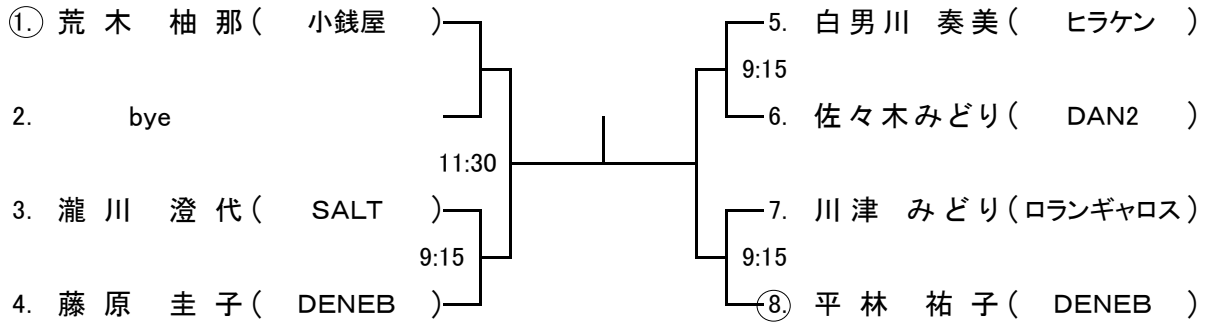

## 男子35歳以上シングルス

会場: 松江総合運動公園テニスコート  
(指定時間の10分前には受付を完了すること)

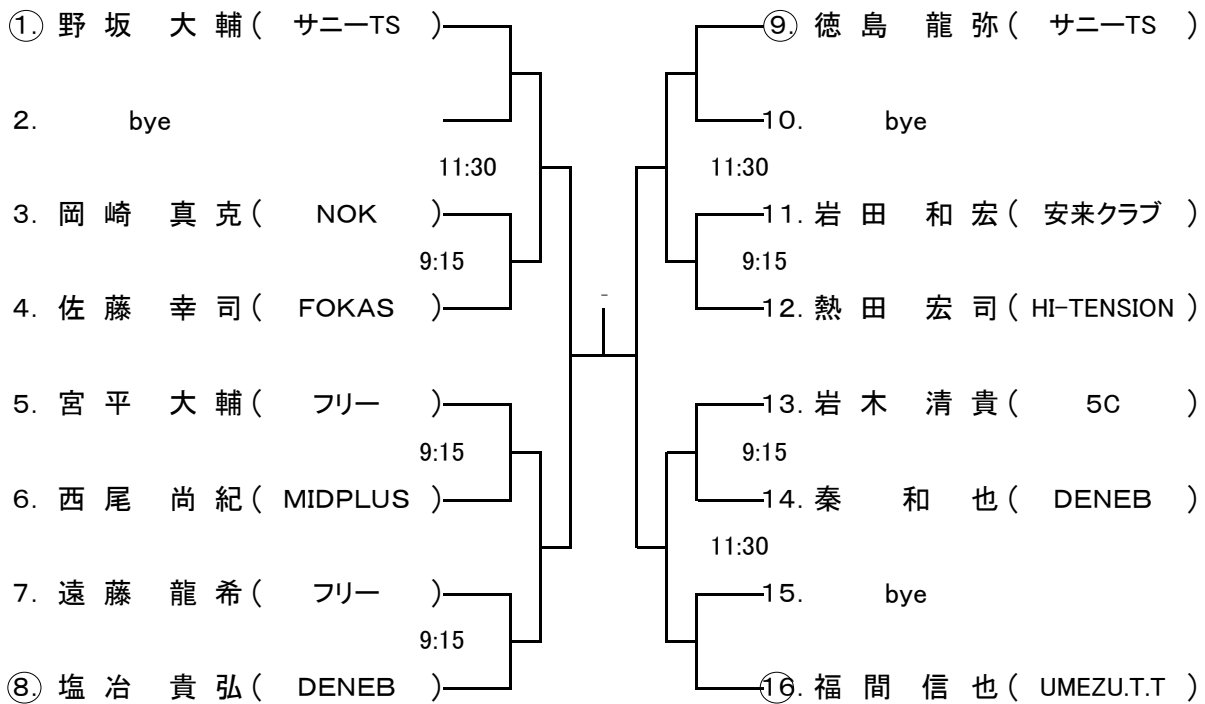

# 男子45歳以上シングルス

会場: 松江総合運動公園テニスコート  
 (指定時間の10分前には受付を完了すること)

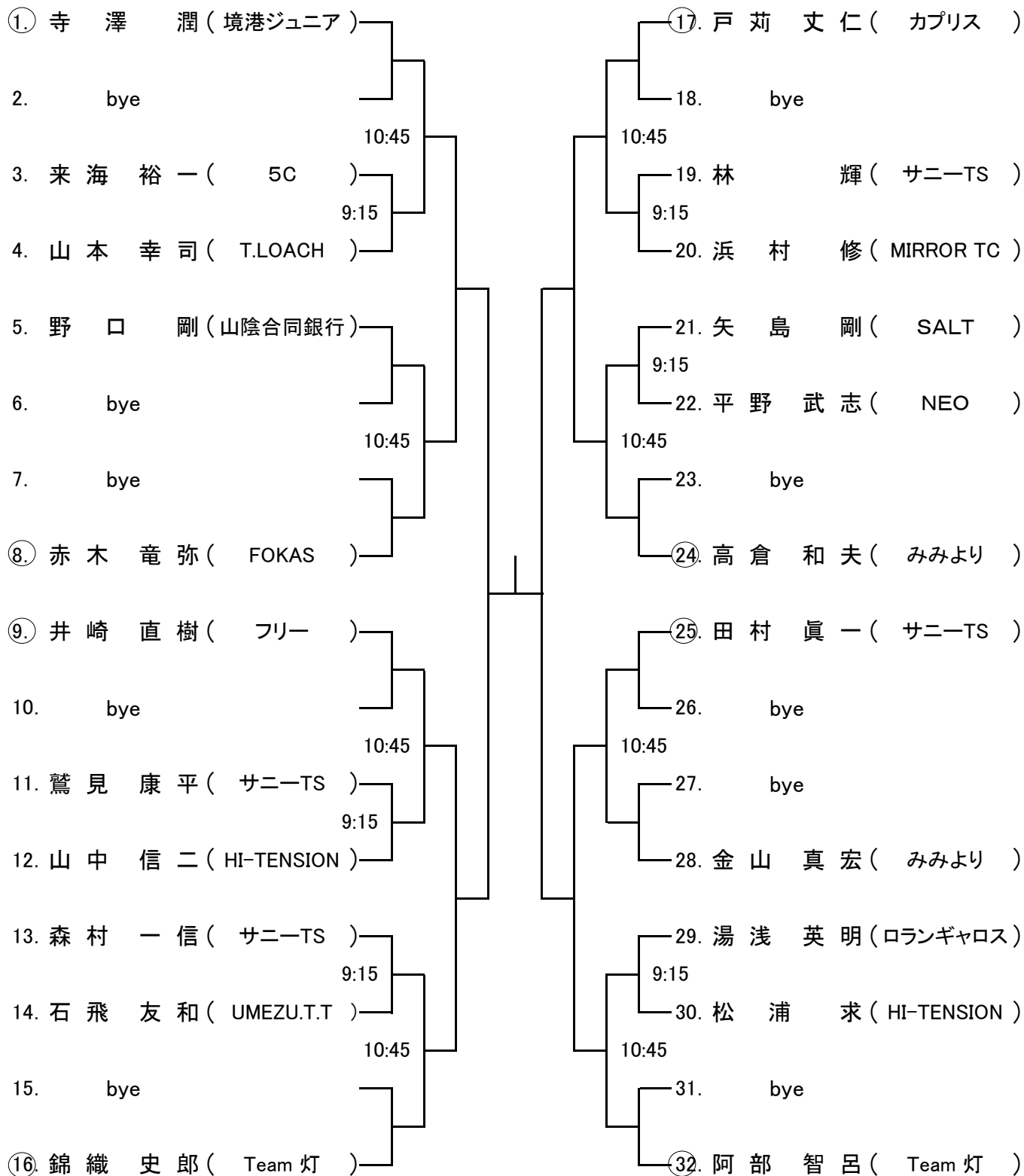

# 男子55歳以上シングルス

会場: 松江総合運動公園テニスコート  
(指定時間の10分前には受付を完了すること)

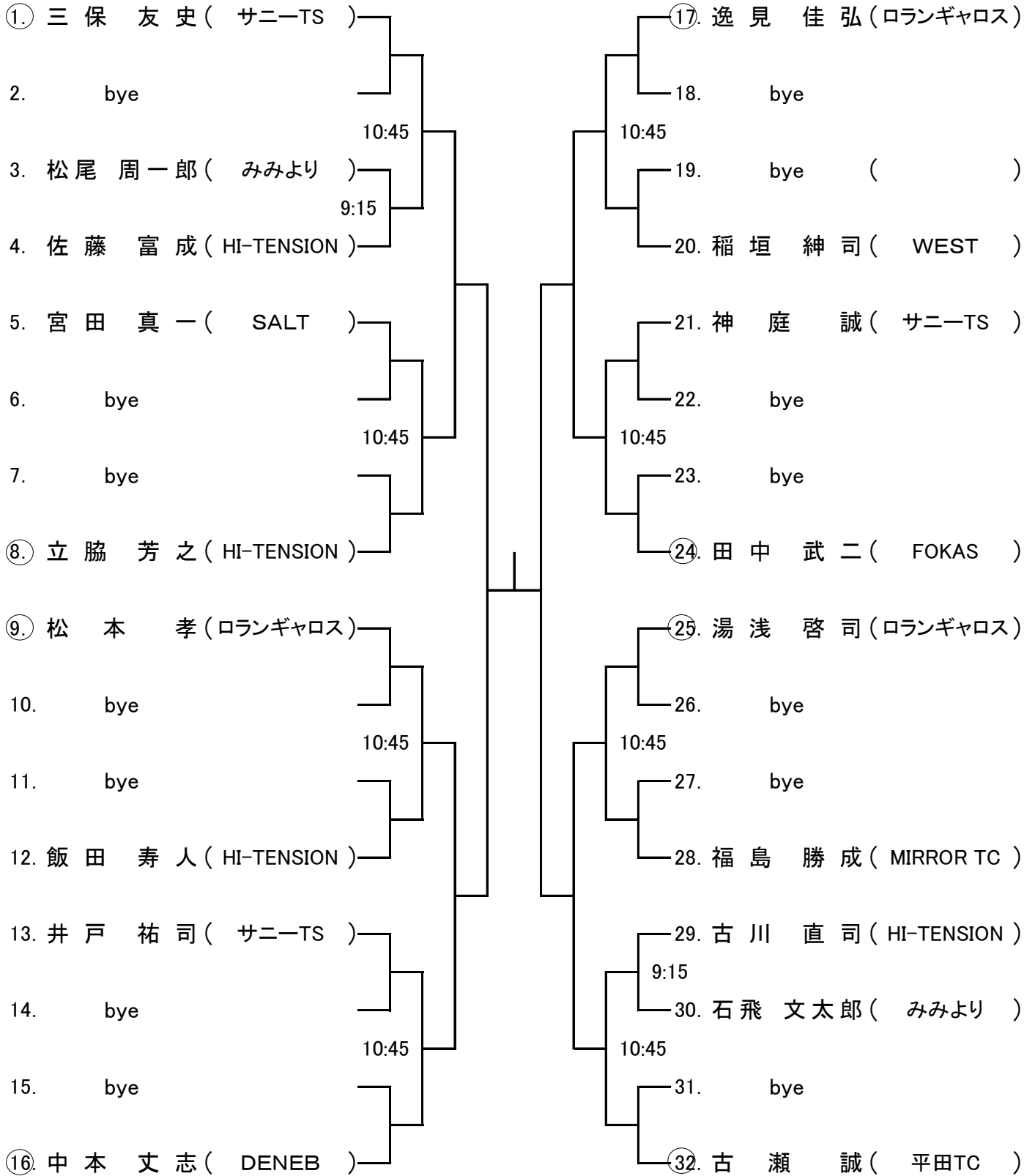

# 一般男子ダブルス

会場: 松江総合運動公園テニスコート  
(指定時間の10分前には受付を完了すること)

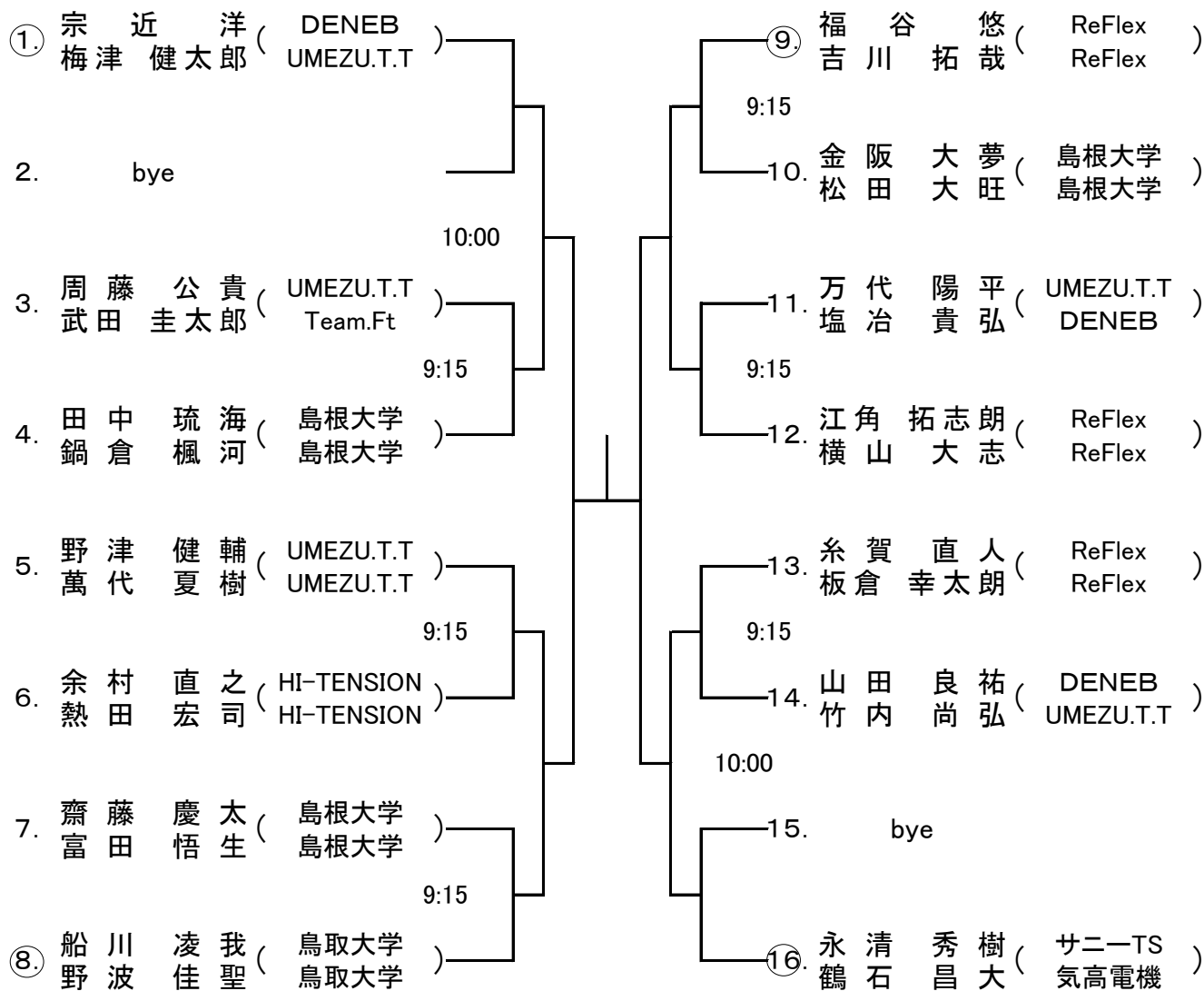

# 一般女子ダブルス

会場: 松江総合運動公園テニスコート  
(指定時間の10分前には受付を完了すること)

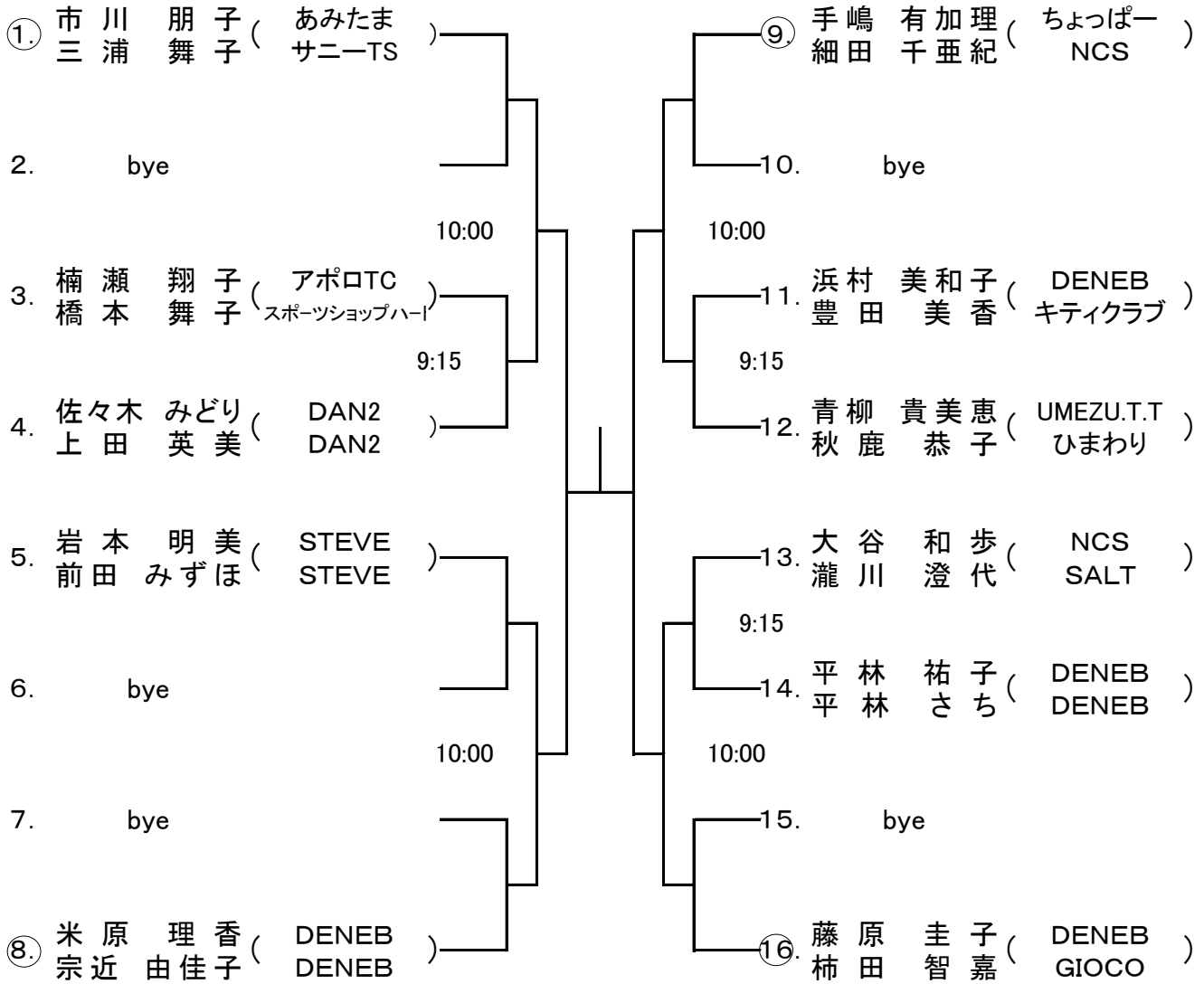

# 女子45歳以上ダブルス

会場: 松江総合運動公園テニスコート  
(指定時間の10分前には受付を完了すること)

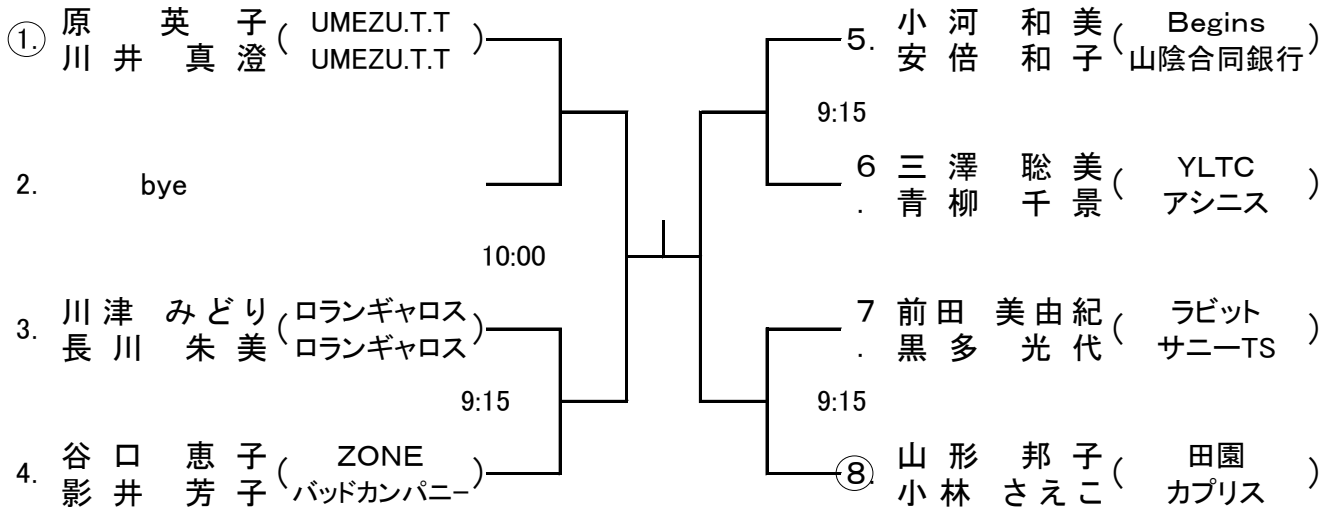

## 男子45歳以上ダブルス

会場: 松江総合運動公園テニスコート  
(指定時間の10分前には受付を完了すること)

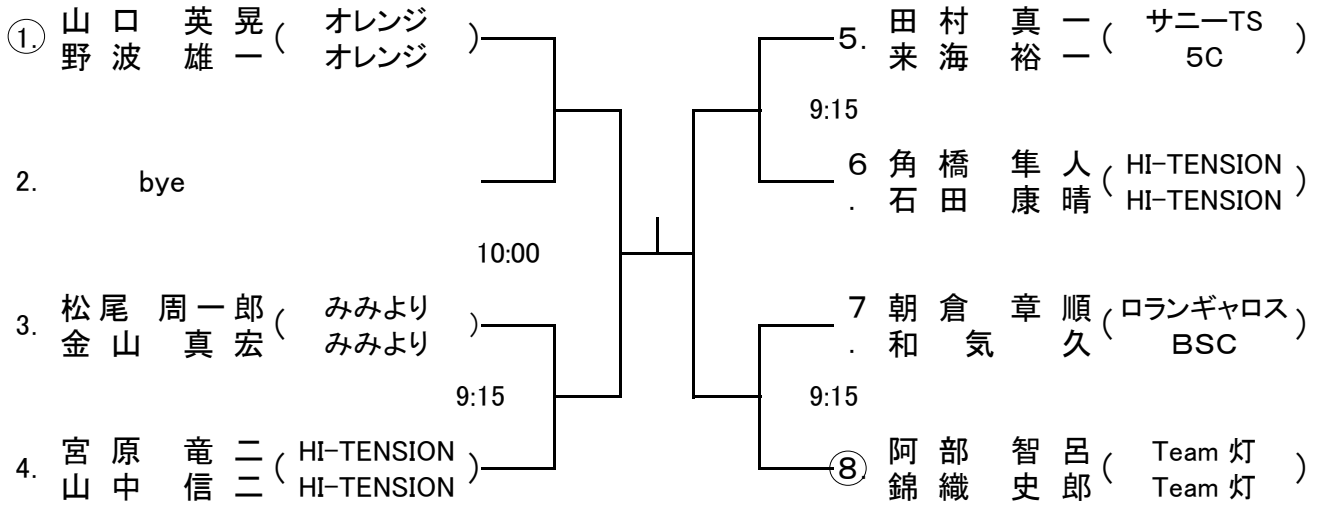

## 男子55歳以上ダブルス

会場: 松江総合運動公園テニスコート  
(指定時間の10分前には受付を完了すること)

